

BNC-170A PC Industriels



- **Ecran 17" TFT**
- **256 Mo de DDR**
- **Disque dur 40 Go**
- **3 ports série**
- **4 ports USB**

La série BNC est compatible IBM PC/AT et peut donc être utilisé avec tous les matériels et logiciels du marché. Vous pouvez également choisir votre système d'exploitation comme un simple ordinateur Bureautique. MS-DOS ou Windows peuvent être installé pour être en concordance avec vos applications. La série BNC est un PC "tout en un" avec écran plat. Une utilisation sans clavier ni souris est possible grâce à l'option écran tactile. Vous pouvez choisir parmi plusieurs options pour arriver au PC optimal selon vos spécifications.

Modèle	BNC-170A
Processeur	Pentium 4 à 2,8 Ghz
Mémoire Maxi	1 Go de DDR
Contrôleur Carte Mère	Intel 82845GV
Contrôleur Vidéo	AGP 2x avec 8Mo
Port Divers	Port parallèle, USB et audio
Port Ethernet	1 port RJ45, 10/100 Base T
Port Série	2 ports RS-232 + 1 port RS-232/422/485
Slot d'extension	3 Slots d'extension par kit d'extension optionnel
Lecteur	CD-ROM Mince optionnel
Interface	1 port PS/2 souris + 1 port PS/2 clavier
Ecran	17" TFT LCD résolution max 1280 x 1024
Alimentation	90 à 260 V AC @ 47~63 Hz
Dimensions	401.6 x 334 x 117.4 mm
Poids	9 kg

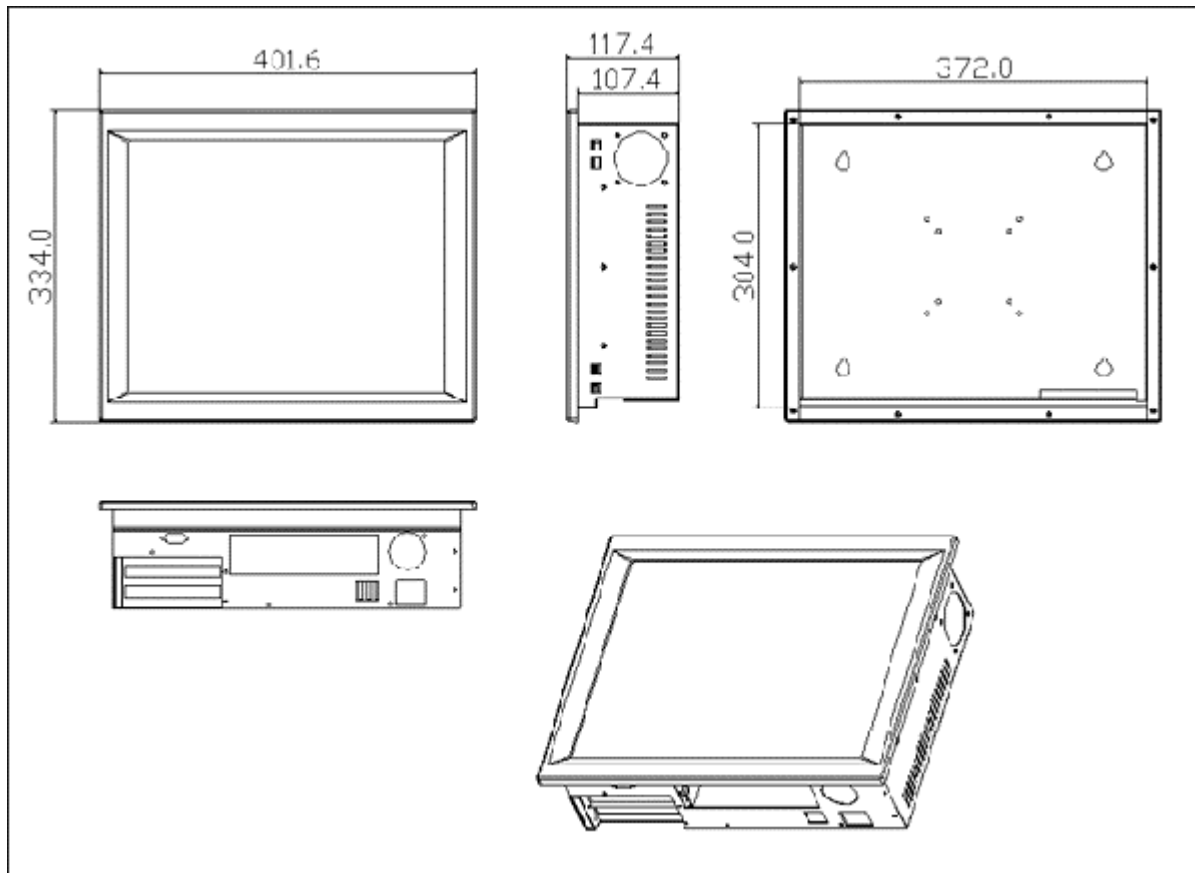

ProVisIT

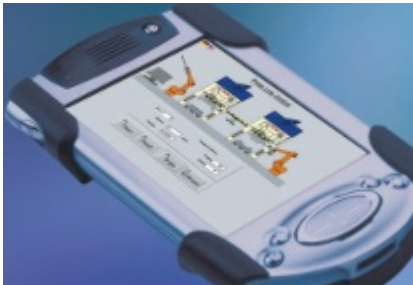

ProVisIT est un logiciel de supervision puissant et très simple d'emploi. Les applications de supervision peuvent être conçues très rapidement en quelques clics de souris en utilisant des objets standards. Pour des applications plus complexes l'utilisation de script Visual Basic permet de s'affranchir des difficultés rencontrées.

ProVisIT est une alternative peu onéreuse face aux lourdes solutions SCADA du marché. Comme ProVisIT supporte les systèmes Windows NT/2000/XP et Windows CE, cela vous laisse toutes possibilités pour choisir le matériel composant votre panel de supervision. Les projets créés sous ProVisIT sont entièrement compatibles entre Windows NT/2000/XP et Windows CE.

En coordination avec le système de programmation IEC 61131 MULTIPROG et le système runtime IEC61131 ProConOS, vous avez un système d'automation intégré et complet. Du fait de son support du standard OPC, ProVisIT peut facilement être intégré dans n'importe quel système avec ou sans MULTIPROG et ProConOS.

Caractéristiques Techniques de Provisit

- Nombre de variables OPC Illimités
- Intégration de vos propres fonctions grâce aux Scripts Visual Basic et aux contrôles ActiveX
- Editeur graphique supportant le Drag & Drop, Grouper/Dégrouper, Alignement, Undo/Redo, Zoom....
- Grand nombre d'objet standard (boutons, afficheur, robots....)
- Assignation de une ou plusieurs actions dynamiques à un objet
- Management de projet facilité par l'utilisation d'un arbre de projet hiérarchisé.
- Action dynamique supportée : Taille, Position, Rotation, Changement de couleur....
- Librairies de symboles et objets défini par l'utilisateur
- Protection des projets et librairies par mot de passe
- Navigation des variables et objets par OPC
- Supporte interface Standard DA 1.0A et 2.04, certifié par la fondation OPC